

Herzlich willkommen



Die gymnasiale Kursstufe

Abitur 2028

am Gymnasium Isny

Veranstaltungen am 20.03.2026

Schülerinformation am Vormittag

1. Allgemeines
2. Fächer und Kurse
3. Ablauf der Kurswahl
4. Inhaltliche Vorstellung der Fächer
5. Inhaltliche Vorstellung der Wahlpflichtfächer und Seminarkurse
6. Information durch akt. 12er

Elterninformation am Abend

1. Allgemeines
2. Fächer und Kurse
3. Leistungsmessung und Notengebung
4. Belegungs- und Anrechnungspflichten
5. Abiturprüfung
6. Gesamtqualifikation
7. Wiederholung
8. Zeitlicher Überblick
9. Fachhochschulreife
10. Sonstiges

1 Allgemeines

- Informationsveranstaltungen zum Bildungsweg
 - 26.11.2025 Weiterführenden Schulen
 - 19.03.2026 Abitur 2028 & Kurswahl

1 Allgemeines

- Informationsveranstaltungen zum Bildungsweg
 - 26.11.2025 Weiterführenden Schulen
 - 19.03.2026 Abitur 2027 & Kurswahl
- Weitere Informationsquellen:
 - Leitfaden für die gymnasiale Oberstufe [klick](#)
 - Webseite vom Gymnasium Isny mit vielen Infos [klick](#)
 - Webseite vom Kultusministerium [klick](#)

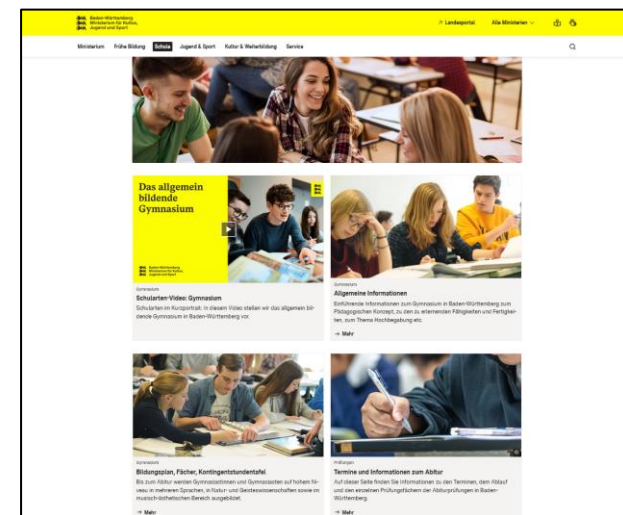
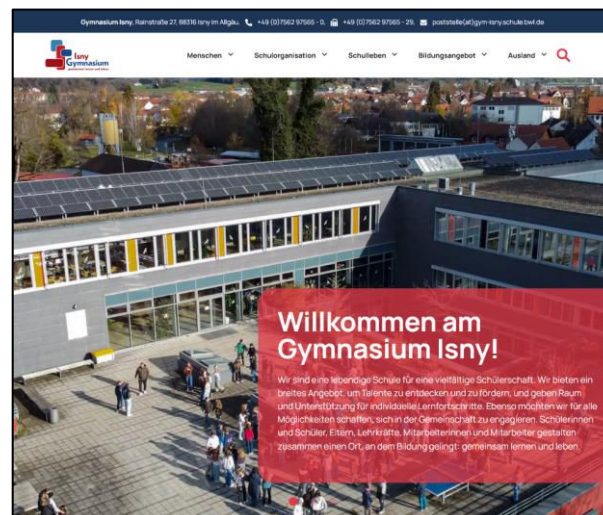

1 Allgemeines

- Informationsveranstaltungen zum Bildungsweg
 - 25.11.2024 Weiterführenden Schulen
 - 20.03.2025 Abitur 2027 & Kurswahl
- Weitere Informationsquellen:
 - Leitfaden für die gymnasiale Oberstufe [klick](#)
 - Webseite vom Gymnasium Isny mit vielen Infos [klick](#)
 - Webseite vom Kultusministerium [klick](#)
- Klärung eigener Interessen (Auswahl)
 - www.bw-best.de Entscheidungstraining
 - www.was-studiere-ich.de Orientierungstest
 - www.studieren-in-bw.de Studienorientierung

1 Allgemeines

Was ändert sich bei Eintritt in die Kursstufe?

Hauptfächer	→	Leistungsfächer (5-std. Kurse)
Nebenfächer	→	Basisfächer (3-std. und 2-std. Kurse)
verbindliche Fächer	→	Pflicht- und Wahlbereich
Schuljahr	→	zwei Halbjahre mit Zeugnis
Noten (1-6)	→	Punkte (15-0)
Klassenverband	→	Kurse

Sprachlich:

KlassenlehrerIn	→	TutorIn
Klassenarbeiten	→	Klausuren

2 Fächer und Kurse

Einteilung der Fächer der Kursstufe in drei Aufgabenfelder sowie in einen Pflicht- und einen Wahlbereich:

Aufgabenfeld	Pflichtbereich	Wahlbereich
I sprachlich-literarisch- künstlerisch	Deutsch Englisch, Französisch, Latein, Spanisch Musik, Bildende Kunst	Literatur und Theater
II gesellschaftswissen- schaftlich	Geschichte, Geographie, Gemeinschaftskunde, Religionslehre, Ethik	Philosophie, Psychologie
III mathematisch- naturwissenschaftlich- technisch	Mathematik Biologie, Chemie, Physik	VK Mathematik Astronomie Darstellende Geometrie Geologie, Informatik
ohne Zuordnung	Sport	

2 Fächer und Kurse

2.1 Kursarten *

- a) **Leistungsfach**
Unterricht auf erhöhtem Anforderungsniveau, fünf Wochenstunden
- b) **Basisfach**
Unterricht auf grundlegendem Anforderungsniveau,
- drei Wochenstunden in M, D, E, F, Ph, Ch, Bio
- zwei Wochenstunden in allen anderen Fächern
- c) **Wahlfach**
zwei Wochenstunden
- d) **Seminarkurs**
wird i.d.R. dreistündig angeboten

* Kurs = Unterricht in einem Fach in einem Halbjahr

2 Fächer und Kurse

2.2 Besondere Lernleistung (BLL)

Neben dem Fächerangebot der Aufgabenfelder kann eine Besondere Lernleistung (BLL) belegt bzw. eingebracht werden:

Zwei Arten von BLL:

1. Seminarkurs
2. sonstige Arbeit (z. B. Wettbewerb wie „Jugend forscht“)

2 Fächer und Kurse

2.2.1 Seminarkurs

- zwei Halbjahre
(i.d.R. im 1. und 2. Halbjahr)
- fächerübergreifende Themenstellung
- Zuordnung zu einem der drei Aufgabenfelder
(nach inhaltlichem Schwerpunkt)
- Bewertung: Gesamtnote aus
 - Notenpunkten für die beiden halbjährigen Kurse → 50 %
 - schriftliche Dokumentation → 25 %
 - Kolloquium (20-30 min) → 25 %

Deutsch

Mathematik

eine Fremdsprache

(spätestens ab Klasse 8 begonnen)

eine Naturwissenschaft

(**Biologie** oder **Chemie** oder **Physik**)

eine weitere **Fremdsprache**

(spätestens ab Klasse 8 begonnen)

oder eine weitere **Naturwissenschaft**

(**Biologie** oder **Chemie** oder **Physik**)

oder **NwT** (spätestens ab Klasse 8 begonnen)

Geschichte

Geographie und **Gemeinschaftskunde**

jeweils zwei Kurse im Pflichtbereich

Religionslehre oder **Ethik**

Bildende Kunst oder **Musik**

Sport

3 Ablauf der Kurswahl

- 19.03.2026 Informationsveranstaltungen zur Kurswahl
- 19.03.2026 Erste Testwahlmöglichkeit im Anschluss zur abendlichen Informationsveranstaltung in den Computerräumen
- 14.04.2026 Ende Vorwahl zur Ermittlung der zustande kommenden Kurse
- Mai/Juni 2026 Bekanntgabe der zustande kommenden Kurse und Bestätigung der Wahl auf Basis der Vorwahl

Informationen zur Anzahl und Art der benötigten Kurse in Abendveranstaltung!

4 Inhaltliche Vorstellung der Fächer

- Findet grundsätzlich im Unterricht durch die aktuelle Fachlehrkraft statt.
- schriftliche Vorstellung der Fächer in Broschüre (Webseite)
- allgemeine Aussagen zu Unterschied Leistungsfach und Basisfach

Informationen zur Anzahl und Art der benötigten Kurse in Abendveranstaltung!

4 Inhaltliche Vorstellung der Wahlpflichtfächer

- Astronomie
- Darstellende Geometrie
- ~~Literatur und Theater~~
- Philosophie
- Psychologie
- Vertiefungskurs Mathematik
- Informatik
- Geologie (in Geographie)

4 Inhaltliche Vorstellung der Wahlpflichtfächer

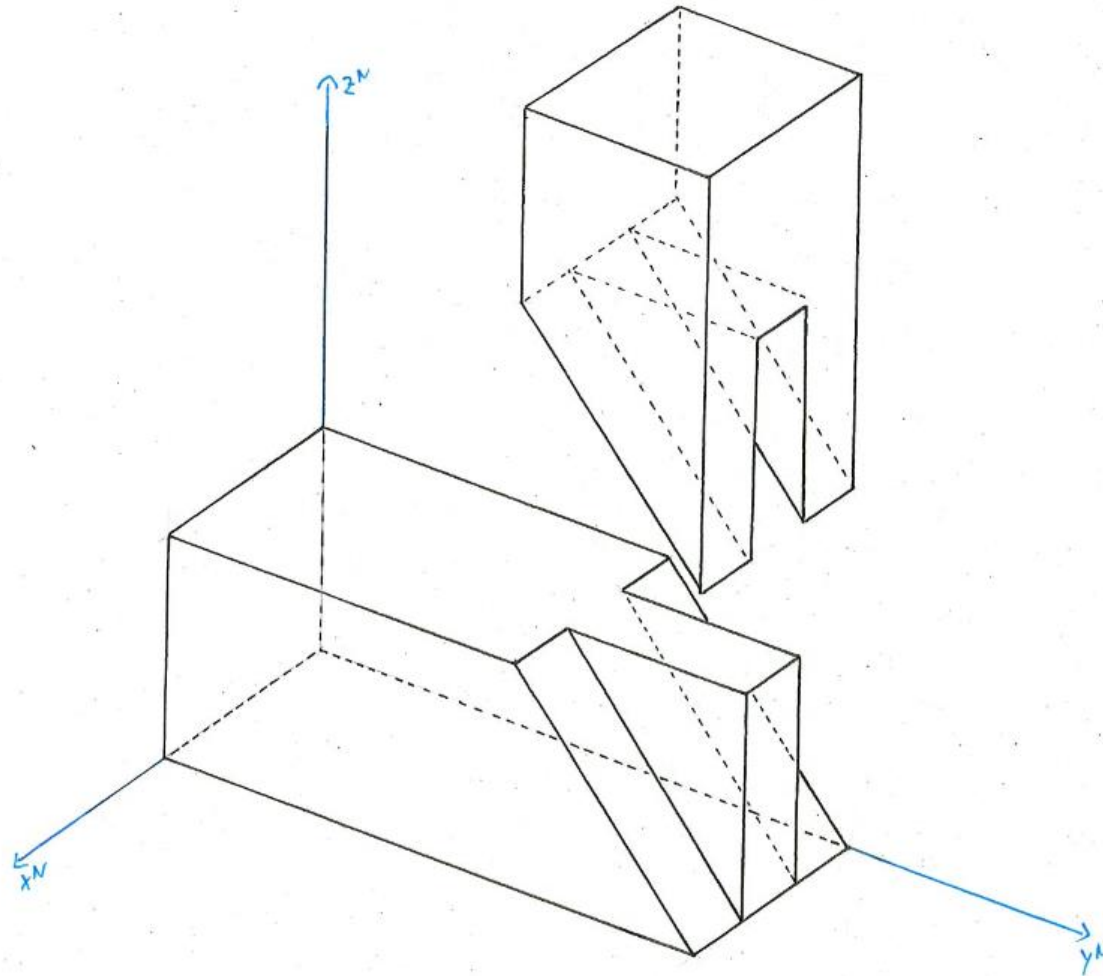

4 Inhaltliche Vorstellung der Seminarkurse

- Wirtschaft